

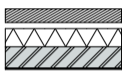





ZIE BIJZONDERE VOORWAARDE(N)

PLATTEGRONDEN

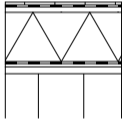

	Nieuwe buitengevel 90mm metselwerk 40mm lucht 120mm isolatie 150mm metselwerk met pleisterwerk
	Bestaande buitengevel 10mm pleister 280mm bestaand metselwerk 10mm pleisterwerk
	Bestaande wanden 160mm metselwerk met pleister
	Niet dragende wanden 110mm metselwerk met pleister
	Hellende daken (rf 0,5h) 80mm pannen, panlatten en stoflatten 5mm onderdakfolie 230mm spanten met isolatie 5mm dampfolie 20mm uitlatten 12,5mm gyproc
	Perceelsgrens

BRANDWEER

De woningen voldoen aan het koninklijk besluit van 7 juli 1994 zoals gewijzigd bij koninklijke besluiten van 19 december 1997 en 4 april 2003 - lage gebouwen

In de woning wordt op elke verdieping in de hal een autonome rookmelder geplaatst

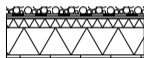
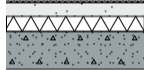
SNEDES

	Plat dak nieuw var groendak 50L/m ² 10mm waterdichting 18mm OSB var hellingsspiëen met isolatie 180mm houten balkenlaag met isolatie 20mm plafondafwerking
	Begane grond nieuw 20mm vloerafwerking 80mm zwevende chape 100mm isolerende uitvullchape 250mm betonvloer (cfr opgave ingenieur)
	Begane grond bestaand 20mm vloerafwerking 80mm chape
	Verdiepingsvloer bestaand 20mm vloerafwerking 160mm balkenlaag var verlaagd plafond

GEVELS

- 1 Stucwerk: muntgroen geschilderd
- 2 Stucwerk: wit geschilderd
- 3 Dakpannen: oranje rood genuanceerd
- 4 Gevelsteen: wit te schilderen
- 5 Gevelsluiting: lichte raam en deurprofielen met heldere beglazing, natuursteen dorpel grijs geschuurd
- 6 Gevelsluiting: lichte raam en deurprofielen met heldere beglazing, natuursteen dorpel grijs geschuurd
- 7 Dakrand: grijs geschuurde natuursteen
- 8 Dakrand: bakgoot, antraciet

