

# ZIE BIJZONDERE VOORWAARDE(N)

## Groendak/hemelwaterput

Op de uitbreiding moet een groendak met een buffervolume van minimaal 50l/m<sup>2</sup> voorzien worden of het dak moet aangesloten worden op een hemelwaterput van minimaal 5000 l die instaat voor het hergebruik in de woning.

## Riolering

Er dient een volledig gescheiden stelsel, een septische put en een eigen aansluiting op de openbare riolering voorzien te worden.

overloop naar naburig perceel (erfdienstbaarheid)

asfalt

Hogeweg - 9000 Gent  
956R3

strook in arduitlegels  
(waterdoorlatend)

oprit/asfalt

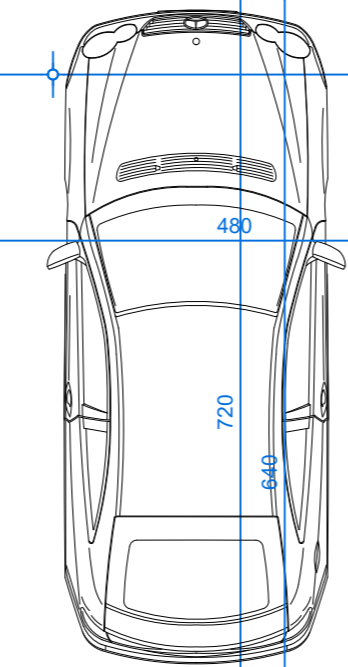

oprit  
klinkers  
(waterdoorlatend)

Hogeweg 3 - 9000 Gent  
956X2

voortuin

nieuw aan te planten boom

groen/  
onverhard

draadafsluiting

voetpad - betontegels

fietstrook - beton

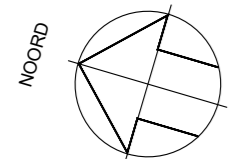

naburige bebouwing  
 te verbouwen woning/nieuwe berging

