

02  
100,00cm

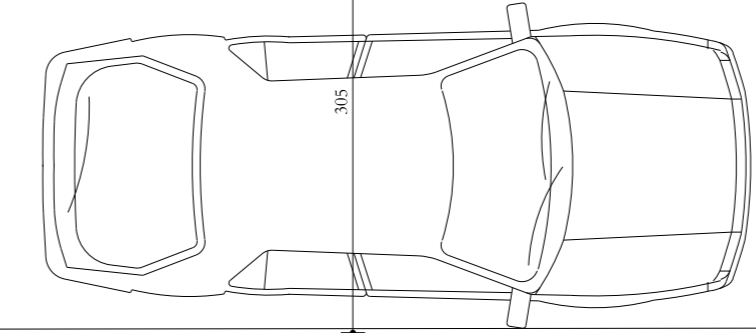

slopen / vervangen  
 Te behouden

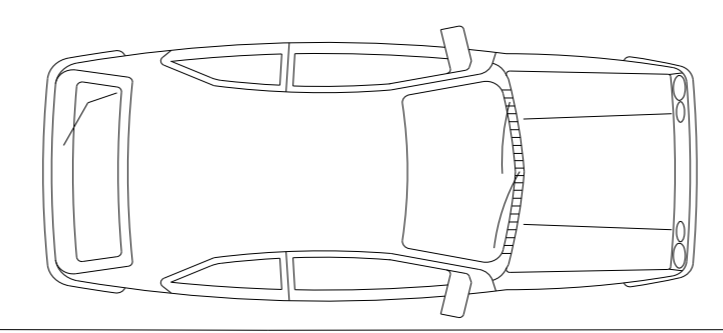
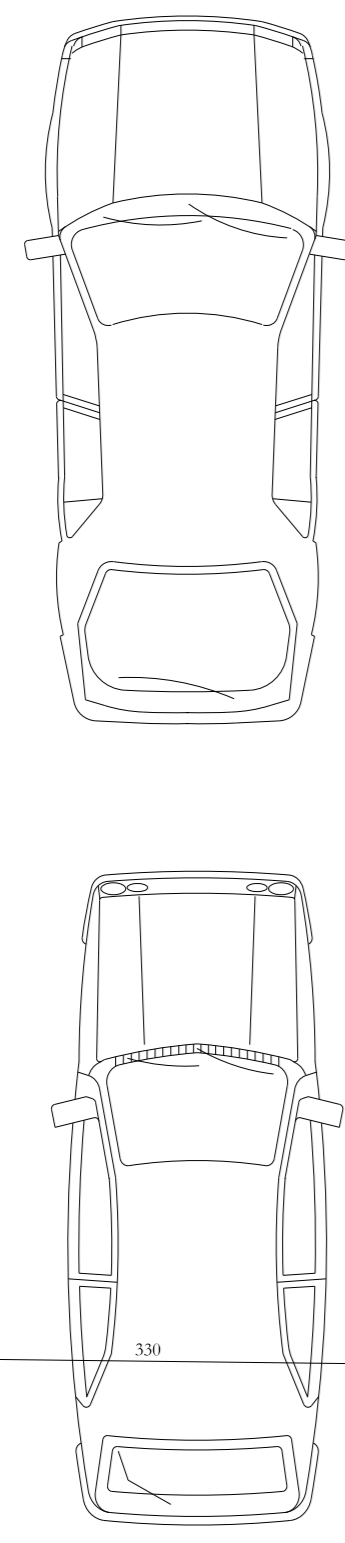
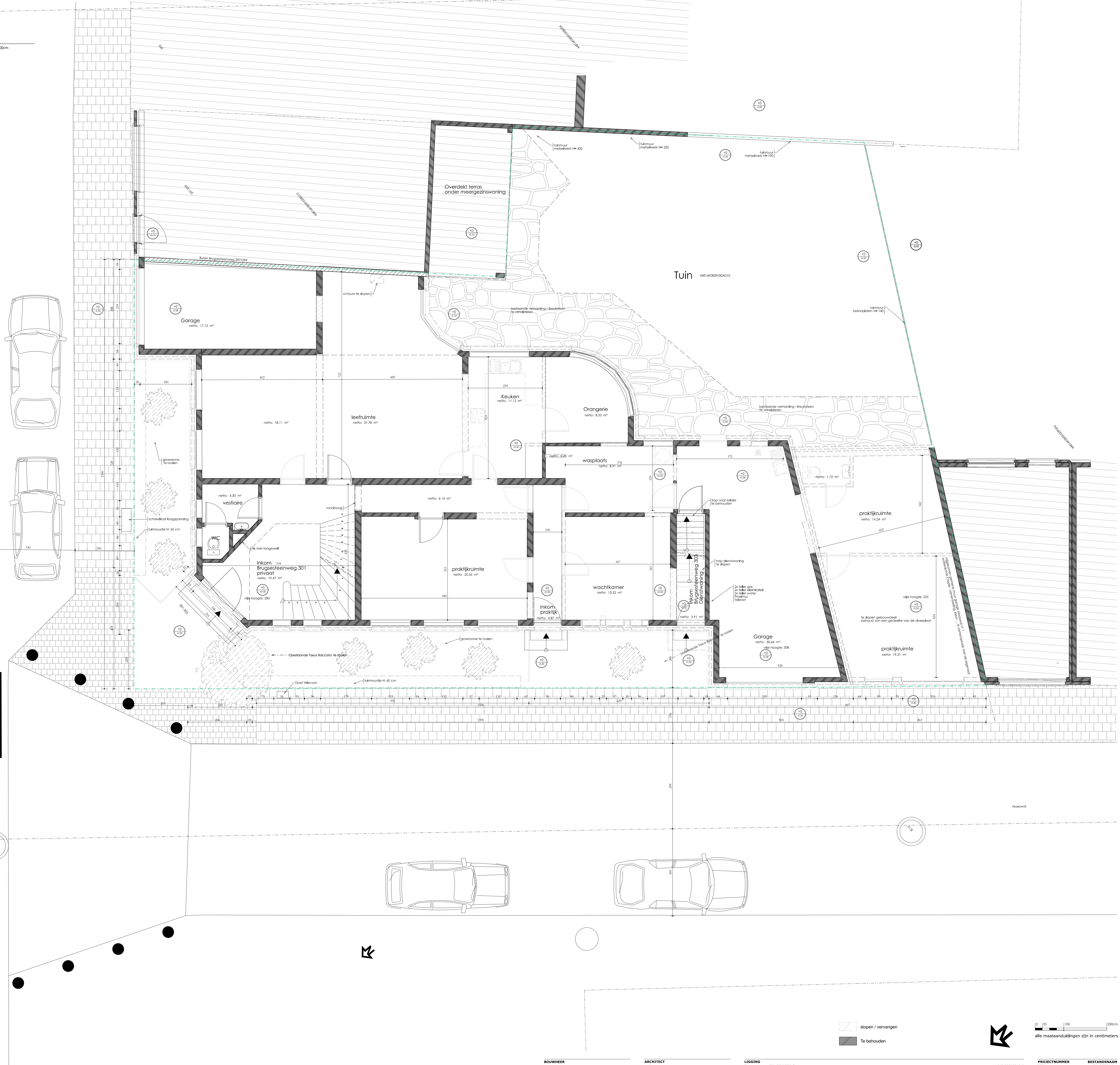

0 25 100 200cm  
 alle maataanduidingen zijn in centimeters

<b>BOUWHEER</b> Ruben Riets - 0494 13 96 10 Jorg Boets - 0496 61 54 08 Joke Stevens - 0485 88 10 79 Bruce Helens - 0487 55 65 95 Bevijsdijnsaan 8   9000 Gent   Belgium	<b>ARCHITECT</b> stefan.coureur	<b>LIGGING</b> Brugsesteenweg 301-303   9000 Gent 44816K0859/00A010	<b>PROJECTNUMMER</b> BA_85301_001
<b>VOORWERP</b> Grondrijpe Energetische renovatie van een meergezinswoning en het wijzigen van het aantal wooneenheden	Diepestraat 13, 9850 Meendree (Dilsen) 0474 57 60 71 - stefan.coureur@telenet.be	<b>FASE</b> <b>DATUM</b> <b>TEK</b> <b>NAZ</b> <b>GEK</b> OMV   14/01/2024   RRD   RRD   STC	<b>BESTANDSNAAM</b> BA_85301_001
<b>PLANTITEL</b> Plan Gelijkvloers Bestaande Toestand	<b>SCHAAL</b> 1 / 50	<b>PLANNUMMER</b> 001	<b>REVISIE</b> 01