



2024_CBS_05911 OMV_2024007154 K - aanvraag omgevingsvergunning voor vernieuwen inkomgeheel van bestaande apotheek - zonder openbaar onderzoek - Meulesteedsesteenweg, 9000 Gent - Gedeeltelijke Vergunning

Beslissing: Goedgekeurd in besloten vergadering van 7 juni 2024

Zijn aanwezig bij de beslissing van dit punt:

Mathias De Clercq, burgemeester-voorzitter; Filip Watteeuw, schepen; Sofie Bracke, schepen
Tine Heyse, schepen; Astrid De Bruycker, schepen; Sami Souguir, schepen; Bram Van Braeckvelt, schepen; Hafsa El-Bazioui, schepen
Mieke Hullebroeck, algemeen directeur

Bevoegd: Filip Watteeuw

Juridisch kader

De volgende bepalingen zijn van toepassing inzake de bevoegdheid:

Het Decreet betreffende de omgevingsvergunning van 25 april 2014, artikel 15.

De beslissing wordt genomen op grond van:

Het Decreet betreffende de omgevingsvergunning van 25 april 2014, artikels 5 en 6.

Motivering

Het college van burgemeester en schepenen verleent gedeeltelijk de vergunning en legt bijzondere voorwaarden op.

WAT GAAT AAN DEZE BESLISSING VOORAF?

FRAPEJA INVEST BV met als contactadres Meulesteedsesteenweg 7, 9000 Gent heeft een aanvraag (OMV_2024007154) ingediend bij het college van burgemeester en schepenen op 3 april 2024.

De aanvraag omgevingsvergunning met stedenbouwkundige handelingen handelt over:

- Onderwerp: vernieuwen inkomgeheel van bestaande apotheek
- Adres: Meulesteedsesteenweg 7, 7A en 7B, 9000 Gent
- Kadastrale gegevens: afdeling 1 sectie A nrs. 3292Z en 3326F8

Het resultaat van het ontvankelijkheids- en volledigheidsonderzoek werd verzonden op 12 april 2024.

De aanvraag volgde de vereenvoudigde procedure.

Volgend verslag werd uitgebracht door de gemeentelijk omgevingsambtenaar op 24 mei 2024.

OMSCHRIJVING AANVRAAG

1. BESCHRIJVING VAN DE OMGEVING, DE PLAATS EN HET PROJECT

Het te verbouwen pand ligt in de Meulesteedsesteenweg in de wijk Muide - Meulestede - Afrikalaan. De omgeving bestaat voornamelijk uit rijwoningen, vaak met een nevenfunctie op het gelijkvloers. Het pand in kwestie betreft een meergezinswoning met nevenfunctie apotheek op het gelijkvloers (3 bouwlagen en een hellend dak).

De vloerpas is 17cm hoger gelegen dan het aansluitend openbaar domein.

Er is een bestaand onvergund apothekerskruis bevestigd op de erker.

Het pand is gelegen binnen een op het gewestplan ingekleurd woongebied met culturele, historische en/of esthetische waarde. Binnen deze gebieden wordt de wijziging van de bestaande toestand onderworpen aan bijzondere voorwaarden gegrond op de wenselijkheid van behoud.

Het pand heeft geen specifieke erfgoedwaarde.

Beschrijving van de aangevraagde stedenbouwkundige handelingen

Publiciteit

Het gaat om een aanvraag voor 3 zaakgebonden publiciteitsinrichtingen.

Het eerste verlichte uithangbord wordt tegen de gevel geplaatst, heeft een apothekerskruis als vorm, is verlicht en springt 10,2 cm uit ten opzichte van de gevel. Het uithangbord is 75 cm hoog en 75 cm breed. De vrije hoogte van het voetpad tot aan de publiciteitsinrichting bedraagt 639 cm.

De tweede inrichting betreft intern verlichte doosletters die tegen de gevel bevestigd worden. Ze zijn 441 cm breed, 37 cm hoog en 8 cm dik en bevindt zich 374 cm ten opzichte van het trottoir. De afstand tot de rechterperceelgrens bedraagt 578 cm, tot de linkerperceelgrens bedraagt dit 40 cm. De derde inrichting is een intern verlichte ledlijn van 385 cm breed en 5 cm dik onder de doosletters geplaatst op een hoogte van 361 cm ten opzichte van het trottoir.

Vernieuwing inkom

Het bestaande inkomportaal aan de rechterzijde wordt afgebroken. Er wordt een nieuw beglaasd inkomgeheel (met nieuw schrijnwerk) geplaatst met een beglaasde schuifdeur. De dorpel wordt verlaagd en gelijk gezet met het openbaar domein. Ter hoogte van de schuifdeur wordt in de apotheek een hellend vlak voorzien om de ruimte met verhoogde vloerpas van 17 cm integraal toegankelijk te maken.

2. HISTORIEK

Voor het perceel zijn geen vergunningen, meldingen en/of weigeringen bekend.

BEOORDELING AANVRAAG

3. EXTERNE ADVIEZEN

Volgende externe adviezen zijn gegeven:

Gunstig advies van **NMBS** afgeleverd op 23 april 2024 onder ref. 24.4334 Gent.

Voorwaardelijk gunstig advies van **Brandweerzone Centrum** afgeleverd op 2 mei 2024 onder ref. 029410-005/PJ/2024:

Besluit: GUNSTIG mits:

- (Automatische) schuifdeuren moeten zodanig uitgerust zijn dat ze in een noodsituatie slechts door lichte druk in de vluchtzin naar buiten opengedruwd kunnen worden (= break-out beslag).

De vleugels van de glazen deuren moeten een merkteken dragen dat toelaat zich rekenschap te geven van hun aanwezigheid en van de mogelijkheid deze in nood open te duwen.

Voorwaardelijk gunstig advies van **Infrabel** afgeleverd op 26 april 2024 onder ref. 3516.2024.215.Gent:

Ingevolge de aanvraag in het omgevingsloket nr. 2024007154 heeft Infrabel geen principiële bezwaren bij bovenvermelde aanvraag, van Frapeja Invest BV voor het vernieuwen van het inkomgeheel van een bestaande apotheek in de Meulesteedsesteenweg 7, 9000 Gent.

Ter info: de veiligheidsafstanden en de algemene voorwaarden m.b.t. bouwaanvragen dienen strikt te worden nageleefd (zie bijlage).

4. TOETSING AAN WETTELIJKE EN REGLEMENTAIRE VOORSCHRIFTEN

4.1. Ruimtelijke uitvoeringsplannen – plannen van aanleg

Het project ligt in woongebied met culturele, historische en/of esthetische waarde volgens het gewestplan 'Gentse en Kanaalzone' (goedgekeurd op 14 september 1977).

De woongebieden zijn bestemd voor wonen, alsmede voor handel, dienstverlening, ambacht en kleinbedrijf voor zover deze taken van bedrijf om redenen van goede ruimtelijke ordening niet in een daartoe aangewezen gebied moeten worden afgezonderd, voor groene ruimten, voor sociaal-culturele inrichtingen, voor openbare nutsvoorzieningen, voor toeristische voorzieningen, voor agrarische bedrijven.

Deze bedrijven, voorzieningen en inrichtingen mogen echter maar worden toegestaan voor zover ze verenigbaar zijn met de onmiddellijke omgeving.

De gebieden en plaatsen van culturele, historische en/of esthetische waarde. In deze gebieden wordt de wijziging van de bestaande toestand onderworpen aan bijzondere voorwaarden, gegrond op de wenselijkheid van het behoud. Het project ligt in het gewestelijk ruimtelijk uitvoeringsplan 'Afbakening grootstedelijk gebied Gent' (definitief vastgesteld door de Vlaamse Regering op 16 december 2005), maar niet in een gebied waarvoor er stedenbouwkundige voorschriften zijn bepaald.

Het project ligt in het bijzonder plan van aanleg MEULESTEDE, goedgekeurd op 17 augustus 2001, en is bestemd als woonzone (gesloten bebouwing) en zone voor koeren en tuinen. De aanvraag is **in overeenstemming** met de voorschriften.

4.2. Vergunde verkavelingen

De aanvraag is niet gelegen in een goedgekeurde, niet vervallen verkaveling.

4.3. Verordeningen

Algemeen Bouwreglement

De aanvraag werd getoetst aan de bepalingen van het Algemeen Bouwreglement, de

stedenbouwkundige verordening van de Stad Gent, goedgekeurd door de deputatie bij besluit van 16 september 2004 en meest recent gewijzigd bij gemeenteraadsbesluit van 24 april 2023, van kracht sinds 23 juni 2023.

Het ontwerp is **in overeenstemming** met dit algemeen bouwreglement.

Gewestelijke verordening hemelwater

De aanvraag werd getoetst aan de gewestelijke hemelwaterverordening 2023. (Besluit van de Vlaamse Regering van 10 februari 2023)

Zie waterparagraaf.

Gewestelijke verordening toegankelijkheid

De aanvraag werd getoetst aan de bepalingen van het besluit van de Vlaamse Regering van 5 juni 2009 tot vaststelling van een gewestelijke stedenbouwkundige verordening inzake toegankelijkheid.

Het ontwerp is **in overeenstemming** met deze verordening.

Gewestelijke verordening voetgangersverkeer

De aanvraag werd getoetst aan de bepalingen van het besluit van de Vlaamse Regering van 29 april 1997 houdende vaststelling van een algemene bouwverordening inzake wegen voor voetgangersverkeer.

Het ontwerp is **in overeenstemming** met deze verordening.

Gewestelijke verordening publiciteit

De aanvraag werd getoetst aan de bepalingen van de gewestelijke publiciteitsverordening. (Besluit van de Vlaamse Regering van 12 mei 2023)

Het ontwerp is **in overeenstemming** met deze verordening. Om tegemoet te komen aan artikel 6 van de gewestelijke publiciteitsverordening wordt een dimmer opgelegd als **bijzondere voorwaarde**.

4.4. Uitgeruste weg

Het bouwperceel is gelegen aan een voldoende uitgeruste gemeenteweg.

5. WATERPARAGRAAF

5.1. Ligging project

Het project ligt in een afstroomgebied in beheer van De Vlaamse Waterweg nv - Afd Regio West. Het project ligt niet in de nabije omgeving van de waterloop.

Volgens de kaarten bij het Watertoetsbesluit is het project:

- niet gelegen in een overstromingsgevoelig gebied voor zeeoverstroming.
- niet gelegen in een gebied gevoelig voor overstromingen vanuit een waterloop (fluviaal).
- gelegen in een gebied gevoelig voor overstromingen door intense neerslag (pluviaal). De overstromingskans is klein onder klimaatverandering.
- niet gelegen in een signaalgebied.

Het perceel is momenteel bebouwd.

5.2. Verenigbaarheid van het project met het watersysteem

Droogte

Het hemelwater dat neervalt moet op eigen terrein maximaal vastgehouden worden en niet afgevoerd. Om hier concreet uitvoering aan te geven werd het project aan de gewestelijke stedenbouwkundige verordening en het algemeen bouwreglement van de stad Gent inzake hemelwater getoetst.

De voorliggende aanvraag wijzigt noch de bebouwde noch de verharde oppervlakte. Het terrein ligt niet in een recent overstroomd gebied of een overstromingsgebied. Bijgevolg kan door het uitvoeren van de aangevraagde werken of handelingen geen schadelijk effect voor de waterhuishouding ontstaan.

Structuurkwaliteit en ruimte voor waterlopen

Het project heeft hierop geen betekenisvolle impact.

Overstromingen

Om impact op het overstromingsregime te vermijden dienen de voorwaarden uit de gewestelijke verordening en het algemeen bouwreglement van de stad Gent inzake hemelwater strikt toegepast te worden.

Ruimten met kwetsbare functies kunnen extra beschermd worden tegen wateroverlast door het volgen van de richtlijnen omtrent overstromingsveilig bouwen

<https://www.vmm.be/water/overstromingen/hoe-je-woning-beschermen>.

Ernstiger overstromingen dan in het verleden zijn niet uit te sluiten en er kan geen sluitende garantie gegeven worden dat er zich op het perceel in de toekomst geen wateroverlast meer zal voordoen.

Waterkwaliteit

Het project heeft hierop geen betekenisvolle impact.

5.3. Conclusie

Er kan besloten worden dat voorliggende aanvraag de watertoets doorstaat.

6. PROJECT-M.E.R.-SCREENING

De aanvraag valt niet onder het toepassingsgebied van het besluit van de Vlaamse Regering van 10 december 2004 (MER-besluit) en heeft geen betrekking op een activiteit die voorkomt op de lijst van bijlage III bij dit besluit. De opmaak van een milieueffectrapport of project-m.e.r.-screening is voor voorliggend project dan ook niet vereist.

7. BEKENDMAKING

De aanvraag volgt de vereenvoudigde procedure en moest dus niet aan een openbaar onderzoek worden onderworpen.

8. OMGEVINGSTOETS

Beoordeling van de goede ruimtelijke ordening

Publiciteit

Binnen CHE-gebied, streven we naar een kwalitatief, rustig en evenwichtig gevelbeeld. Het aanbrengen van gevelpubliciteit heeft steeds een impact op de kwaliteit van het straatbeeld en dus de beeldbepalende waarde. Binnen CHE-gebied wordt gevraagd om de gevelreclame te concentreren boven de gevelopeningen van de gelijkvloerse verdieping en onder de dorpels van de gevelopeningen van de eerste verdieping. Enerzijds om het straatbeeld rustig te houden,

anderzijds omdat lichtgevende publiciteit hierdoor minder interfereert met de achterliggende woonfuncties op de verdiepingen en dus voor minder lichthinder zorgt. Bijgevolg moet het nieuw groen verlichte kruis gepositioneerd worden boven de gevelopening van de gelijkvloerse verdieping en onder de dorpels van de gevelopeningen van de eerste verdieping.

Het is moeilijk om te bepalen waar het apothekerskruis dan moet komen onder de dopel van de eerste verdieping. Enerzijds is het niet mogelijk om het apothekerskruis op de erker te plaatsen. De erker kraagt al over het openbaar domein zodat een bijkomende inname van het openbaar domein voor publiciteit niet mogelijk is. Anderzijds wordt links van de erker al nieuwe publiciteit voorzien 'apothek'. Hierdoor blijft er weinig plaats over op de gevel waar het nieuw apothekerskruis nog zou kunnen hangen. Door de beperkte plaats en omdat het moeilijk in te schatten is waar de bouwheer het apothekerskruis het meest gewenst vindt, wordt het **nieuwe apothekerskruis uit de vergunning gesloten**.

Het is altijd mogelijk om een nieuwe omgevingsaanvraag in te dienen met een nieuwe positie van het apothekerskruis. Indien gewenst kunnen dan ook de afmetingen voor de verlichte belettering 'Apotheek' aangepast worden om plaats te maken voor het apothekerskruis.

Publiciteitsinrichting 2 en 3, de doosletters en de ledlijn, kunnen wel gunstig beoordeeld worden. De publiciteitsinrichtingen hebben beperkte afmetingen. Er blijft een voldoende grote vrije hoogte ten opzichte van het voetpad bewaard, waardoor de publiciteit geen obstakel voor voorbijgangers vormt.

Verder is het onduidelijk wat er met het bestaande apothekerskruis gaat gebeuren. Het bestaande dwarse apothekerskruis is niet het voorwerp van de aanvraag. Het bestaande apothekerskruis staat niet meer op de snede van de nieuwe toestand, maar wel op de voorgeveltekening van de nieuwe toestand. Echter weten we dat dit bestaande apothekerskruis op de erker niet vergund is en ook niet voor regularisatie in aanmerking komt. Bijgevolg blijft het bestaande apothekerskruis onvergund.

Aangezien er geen knipperende of bewegende publiciteit wordt aangevraagd, wordt er vanuit gegaan dat deze niet aanwezig is, en dus ook niet vergund wordt.

Vernieuwing inkom

De aanpassingen aan de inkom zorgen voor een meerwaarde van het handelspand en de efficiëntie en toegankelijkheid.

Het is op te merken dat in de nota gesproken wordt over een schuifdeur en deze op de plannen ingetekend staat als een deur die naar de straat open draait. Deuren en ramen op het gelijkvloers mogen niet opendraaien over openbaar domein. De plannen zijn hierin onduidelijk en tegenstrijdig. Het plaatsen van een schuifdeur wordt opgelegd in de voorwaarden.

CONCLUSIE

Voorwaardelijk gunstig, mits voldaan wordt aan de bijzondere voorwaarden is de aanvraag in overeenstemming met de wettelijke bepalingen en verenigbaar met de goede plaatselijke aanleg.

Ongunstig stedenbouwkundig advies voor het apothekerskruis omwille van ligging in CHE-gebied en omdat het niet wordt voorzien onder de dorpels van de gevelopeningen van de eerste

verdieping waardoor de lichtgevende publiciteit interfereert met de achterliggende woonfuncties op de verdiepingen en voor lichthinder kan zorgen.

WAAROM WORDT DEZE BESLISSING GENOMEN?

Het college van burgemeester en schepenen moet over de ingediende omgevingsvergunningsaanvraag een beslissing nemen.

Het college van burgemeester en schepenen sluit zich aan bij bovenstaand verslag van de gemeentelijk omgevingsambtenaar en neemt het tot haar eigen motivatie.

Bijgevoegde bijlage(n):

- OMV_2024007154 lijst plannenset.pdf (deel van de beslissing)

Beslissing

Beslist het volgende:

Artikel 1:

Het college van burgemeester en schepenen verleent gedeeltelijk onder voorwaarden de omgevingsvergunning voor vernieuwen inkomgeheel van bestaande apotheek aan FRAPEJA INVEST bv (O.N.:0685567195) gelegen te Meulesteedsesteenweg 7, 7A en 7B, 9000 Gent. De door het college vergunde plannen zijn de plannen die op de overzichtslijst staan, die is toegevoegd als bijlage aan deze vergunning en er integraal deel van uitmaakt.

Plannen die niet op deze overzichtslijst staan, maken geen deel uit van de vergunning.

Controleer steeds of het om een goedgekeurd plan gaat.

Opgelet, er kunnen voorwaarden betrekking hebben op de plannen.

Artikel 2:

Legt volgende voorwaarden op:

Volgende handelingen worden uit de vergunning gesloten:

- **Het nieuwe apothekerskruis wordt uit de vergunning gesloten.**

Brandweer

De **brandweervoorschriften**, die betrekking hebben op deze omgevingsvergunning, moeten strikt nageleefd worden (zie advies van 2 mei 2024 met kenmerk 029410-005/PJ/2024):

- (Automatische) schuifdeuren moeten zodanig uitgerust zijn dat ze in een noodsituatie slechts door lichte druk in de vluchtzin naar buiten opengeduwd kunnen worden (= break-out beslag).

De vleugels van de glazen deuren moeten een merkteken dragen dat toelaat zich rekenschap

- te geven van hun aanwezigheid en van de mogelijkheid deze in nood open te duwen.

Openbaar domein:

Bij het vastleggen van de vloerpassen en dorpelpeilen van het gebouw moet de bouwheer rekening houden met het bestaande peil van de dichtst bijgelegen rand van de openbare verhardingen. Het openbaar domein (zowel verharde als onverharde stroken) wordt aangelegd met een dwarshelling van 2% richting de as van de straat. De peilen van de bestaande verhardingen worden niet aangepast in functie van aanpalende bouwwerken. Er worden ook geen trappen en/of hellingen toegestaan op het openbaar domein om de gebouwen toegankelijk te maken.

Deuren en ramen op het gelijkvloers mogen niet opendraaien over openbaar domein. Dus niet zoals getekend op de bouwaanvraag. Het gebruik van een schuifdeur wordt opgelegd als bindende voorwaarde en mag enkel naar buiten opendraaien in functie van de noodsituatie.

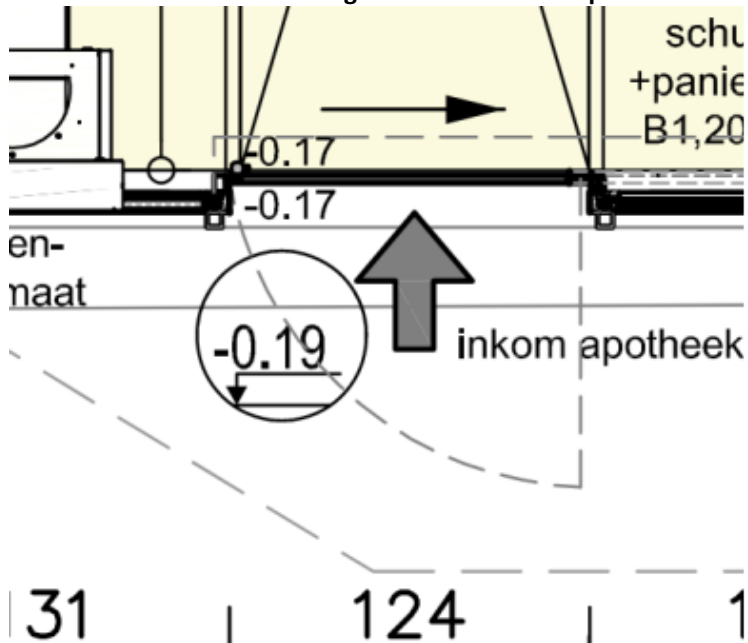

Gevelreclame:

Niet constructieve elementen mogen maximaal 10cm uitspringen ten opzichte van de rooilijn tot op een hoogte van 2,2m gemeten ter hoogte van de voorgevel op de rooilijn. Tussen 2,2 en 3m is dit 20cm, tussen 3 en 4m is dit 60cm en hoger dan 4m is de diepte van de uitsprong afhankelijk van de plaatselijke context en/of de geldende voorschriften. Deze maten zijn telkens inclusief de bevestigingsmethode.

De uitsprong moet tot op een hoogte van 4m eveneens 60 cm verwijderd blijven van de boordsteen van het trottoir. De aanvrager draagt alle gevolgen bij aanrijding en schade, er zullen geen obstakels, palen e.d. in het openbaar domein aangebracht worden om dergelijke voorvallen te voorkomen.

Dimmer

Om alle vormen van lichthinder of lichtvervuiling tegen te gaan, wordt gevraagd om een dimmer te voorzien op de lichtinstallatie. Bij vermoeden/melding van lichthinder zal ter plaatse a.d.h.v.

een proefopstelling geëvalueerd en bepaald worden hoeveel de lichtinstallatie moet gedimd worden (conform bestaande normen en richtlijnen).

Geen dynamische en/of flikkerende verlichting te gebruiken.

- Vanuit de lichtcel wordt vooropgesteld dat een bepaalde lichtkleur of lichtbeeld (vanaf valavond) minstens 15 seconden vast moet blijven staan, alvorens naar een ander statisch verlicht beeld of kleur over te springen. (Dit bouwt verder op artikel 8 paragraaf 2 van de nieuwe gewestelijke stedenbouwkundige verordening voor publiciteitsinrichtingen).
- Informatief geven we mee dat beeldschermen en LED displays die achter glas worden geplaatst en zichtbaar zijn vanop openbaar domein, eveneens vergunningsplichtig zijn volgens de nieuwe gewestelijke stedenbouwkundige verordening voor publiciteitsinrichtingen.

Doven van verlichting

- De commerciële verlichting wordt bij voorkeur gedoofd bij sluitingstijd van de handelszaak (of na de kantooruren), of ten laatste om 24u (tenzij de handelszaak nog open is na 24u). NB Zo ook wordt de monument- en sfeerverlichting in Gent gedoofd om 24u.

Artikel 3:

Wijst de aanvrager informatief op volgende aandachtspunten:

Openbaar domein:

De bouwheer/vergunninghouder is steeds verantwoordelijk voor beschadigingen aan de inrichting van het openbaar domein, groenaanleg, bermen, trottoirs, boordstenen, (straat)kolken en de rijweg, die te wijten zijn aan de bouwactiviteit. De dienst Wegen, Bruggen en Waterlopen herstelt deze beschadigingen op kosten van de bouwheer/vergunninghouder.

De bouwheer/vergunninghouder moet voor de aanvang van de werken een tegensprekelijke plaatsbeschrijving opmaken van de omliggende trottoirs en wegenis met bijzondere aandacht voor de (straat)kolken.

Deze dient bezorgd te worden aan de dienst Wegen, Bruggen en Waterlopen, via afgifte op het Stadskantoor Gent, Woodrow Wilsonplein 1, 9000 Gent, tel.: 09/266 79 .00, via e-mail: wegen@stad.gent of per post aan Stad Gent t.a.v. Dienst Wegen, Bruggen en Waterlopen, Botermarkt 1, 9000 Gent.

Deze dient ten laatste twee weken voor aanvang van de werken verstuurd of afgegeven te worden, indien deze laattijdig ingediend wordt kan deze niet als tegensprekelijk beschouwd worden.

U kan dit door een architect of landmeter laten doen maar u mag dit ook zelf opnemen. (u maakt een aantal algemene foto's vergezeld van detailfoto's met reeds aanwezige schade aan het openbaar domein. Bij elke foto zet u een beschrijving en u voegt een plannetje toe met aanduiding van de positie van de foto's).

In functie van een werfzone op het openbaar domein is een vergunning Inname Publieke Ruimte noodzakelijk. U vraagt dit digitaal aan via de website www.stad.gent (typ tijdelijke werfzone in het zoekveld).

Vlarem 2

Deel 4: algemene milieuvorwaarden voor ingedeelde inrichtingen
Hoofdstuk 4.6 beheersing van hinder door licht:

- (artikel 4.6.01) Onverminderd andere reglementaire bepalingen treft de exploitant de nodige maatregelen om lichthinder te voorkomen.
- (artikel 4.6.02) Het gebruik en de intensiteit van lichtbronnen in open lucht zijn beperkt tot de noodwendigheden inzake uitbating en veiligheid. De verlichting is dermate geconcentreerd dat niet-functionele lichtoverdracht naar de omgeving maximaal wordt beperkt.
- (artikel 4.6.03) Klemtoonverlichting mag uitsluitend gericht zijn op de inrichting of onderdelen ervan.
- (artikel 4.6.04) Lichtreclame mag de normale intensiteit van de openbare verlichting niet overtreffen.

Artikel 80.2 (lid 1) van de wegcode

- Artikel 80.2 van de wegcode verbiedt het aanbrengen op de openbare weg van reclameborden, uithangborden of andere inrichtingen die de bestuurders verblinden, die hen in dwaling brengen, die, zij het ook maar gedeeltelijk, verkeersborden voorstellen of nabootsen, die van verre met deze verkeersborden worden verward, of die op enige andere wijze de doelmatigheid van de reglementaire verkeersborden verminderen.
- Indien het gaat om verlichting die wordt aangevraagd in de buurt van verkeerslichten, geldt ook volgende regel uit Artikel 80.2 lid 1 Wegcode: Het is verboden een luminositeit met een rode of groene tint te geven aan alle reclameborden, uithangborden of inrichtingen die zich, binnen een afstand van 75 meter van een verkeerslicht, op minder dan 7 meter boven de grond bevinden.

Gewestelijke publiciteitsverordening

Hoofdstuk 2. Algemene voorwaarden:

- Art. 6. Publiciteitsinrichtingen mogen inwendig of uitwendig verlicht worden als al de volgende voorwaarden vervuld zijn:
 - o de weggebruiker wordt niet verblind;
 - o de helderheid van vrij programmeerbare inwendig verlichte publiciteitsinrichtingen is instelbaar en past zich automatisch aan het omgevingslicht aan.

Manier van verlichting

- De commerciële verlichting wordt bij voorkeur gedoofd bij sluitingstijd van de handelszaak (of na de kantooruren), of ten laatste om 24u (tenzij de handelszaak nog open is na 24u). NB Zo ook wordt de monument- en sfeerverlichting in Gent gedoofd om 24u.
- Goede verlichte reclames en uithangborden, zowel deze die aangelicht worden als deze die van binnenuit verlicht zijn, hebben een sobere, stabiele (niet flikkerende of

dynamische) verlichting, met wit of zachtgekleurd licht. Dergelijke van binnenuit verlichte reclames en uithangborden geven op de aanliggende gevels en openbaar domein niet meer licht dan 2 lux. Bij aangelichte reclames is het licht goed en enkel gericht op de reclame zelf; deze ontvangt maximaal een lichthoeveelheid van 10 lux. Bij van binnenuit verlichte reclames verdient verlichting met negatief contrast (door het uitsnijden letters of figuren uit een donker vlak) de voorkeur. Andere van binnenuit verlichte reclames bevinden zich bij voorkeur onder de ramen van de eerste verdieping. Het gebruik van LED's voor de verlichting van reclames is meer dan wenselijk gelet op de vele voordelen daarvan (laag verbruik, lange levensduur, goede zichtbaarheid zonder te veel te verlichten).

Publiciteitsboodschappen

Beeldschermen en LED displays die achter glas worden geplaatst en zichtbaar zijn vanop openbaar domein, zijn eveneens vergunningsplichtig volgens de nieuwe gewestelijke stedenbouwkundige verordening voor publiciteitsinrichtingen.

Belangrijke bepalingen

Uitvoering

Van deze omgevingsvergunning mag worden gebruikgemaakt als de aanvrager niet binnen vijftig dagen, te rekenen vanaf de dag na de eerste dag van de aanplakking, op de hoogte is gebracht van de instelling van een schorsend administratief beroep.

Bekendmaking

De beslissing wordt bekendgemaakt conform Titel 3, Hoofdstuk 9, Afdeling 3 van het Omgevingsvergunningsbesluit.

Verval van de omgevingsvergunning – uittreksel uit het decreet van 25 april 2014 betreffende de omgevingsvergunning Artikel 99.

§ 1. De omgevingsvergunning vervalt van rechtswege in elk van de volgende gevallen:

- 1° als de verwezenlijking van de vergunde stedenbouwkundige handelingen niet wordt gestart binnen de twee jaar na het verlenen van de definitieve omgevingsvergunning;
- 2° als het uitvoeren van de vergunde stedenbouwkundige handelingen meer dan drie opeenvolgende jaren wordt onderbroken;
- 3° als de vergunde gebouwen niet winddicht zijn binnen vijf jaar na het verlenen van de definitieve omgevingsvergunning;
- 4° als de exploitatie van de vergunde activiteit of inrichting niet binnen vijf jaar na het verlenen van de definitieve omgevingsvergunning aanvangt.

De termijn, vermeld in het eerste lid, 1°, kan evenwel, op verzoek van de vergunninghouder, voor een periode van twee jaar verlengd worden als hij aantoonde dat de niet-verwezenlijking het gevolg is van een vreemde oorzaak die hem niet kan worden toegerekend. De vergunninghouder dient de aanvraag van de verlenging, op straffe van verval, met een beveiligde zending en minstens drie maanden vóór het verstrijken van de oorspronkelijke vervaltermijn van twee jaar in bij de overheid die de vergunning heeft verleend. Die overheid weigert de aanvraag van de verlenging alleen als:

- 1° er geen sprake is van een vreemde oorzaak die niet aan de vergunninghouder kan worden toegerekend;
- 2° de aangevraagde en vergunde handelingen strijdig zijn met inmiddels gewijzigde stedenbouwkundige voorschriften of verkavelingsvoorschriften.

De overheid bezorgt haar beslissing uiterlijk de dag van het verstrijken van de oorspronkelijke vervaltermijn van twee jaar. Bij ontstentenis van een beslissing wordt de verlenging geacht te zijn goedgekeurd. Als de verlenging wordt goedgekeurd, worden de termijnen, vermeld in het eerste lid, 3° en 4°, ook met twee jaar verlengd. Als de omgevingsvergunning uitdrukkelijk melding maakt van de verschillende fasen van het bouwproject, worden de termijnen van twee, drie of vijf jaar, vermeld in het eerste lid, gerekend per fase. Voor de tweede fase en de volgende fasen worden de termijnen van verval bijgevolg gerekend vanaf de aanvangsdatum van de fase in kwestie.

§ 2. De omgevingsvergunning voor de exploitatie van een ingedeelde inrichting of activiteit vervalt van rechtswege in elk van de volgende gevallen:

- 1° als de exploitatie van de vergunde activiteit of inrichting meer dan vijf opeenvolgende jaren wordt onderbroken;
- 2° als de ingedeelde inrichting vernield is wegens brand of ontploffing veroorzaakt ten gevolge van de exploitatie;
- 3° als de exploitatie op vrijwillige basis volledig en definitief wordt stopgezet overeenkomstig de voorwaarden en de regels, vermeld in het decreet van 9 maart 2001 tot regeling van de vrijwillige, volledige en definitieve stopzetting van de productie van alle dierlijke mest, afkomstig van een of meerdere diersoorten, en de uitvoeringsbesluiten ervan. De Vlaamse Regering kan nadere regels

bepalen voor de in kennisstelling van de stopzetting.

§ 3. Als de gevallen, vermeld in paragraaf 1, betrekking hebben op een gedeelte van het bouwproject, vervalt de omgevingsvergunning alleen voor het niet-afgewerkte gedeelte van een bouwproject. Een gedeelte is eerst afgewerkt als het, in voorkomend geval na de sloping van de niet-afgewerkte gedeeltes, kan worden beschouwd als een afzonderlijke constructie die voldoet aan de bouwfysische vereisten.

Als de gevallen, vermeld in paragraaf 1 of 2, alleen betrekking hebben op een gedeelte van de exploitatie van de ingedeelde inrichting of activiteit, vervalt de omgevingsvergunning alleen voor dat gedeelte.

Artikel 100.

De omgevingsvergunning blijft onverkort geldig als de exploitatie van een ingedeelde inrichting of activiteit van een project door een wijziging van de indelingslijst van klasse 1 naar klasse 2 overgaat of omgekeerd.

In geval de exploitatie van een ingedeelde inrichting of activiteit van een project door een wijziging van de indelingslijst van klasse 1 of 2 naar klasse 3 overgaat, geldt de vergunning als aktenaam en blijven de bijzondere voorwaarden gelden.

Artikel 101.

De termijnen van twee, drie of vijf jaar, vermeld in artikel 99, in voorkomend geval verlengd conform artikel 99, § 1 worden geschorst zolang een beroep tot vernietiging van de omgevingsvergunning aanhangig is bij de Raad voor Vergunningsbetwistingen, overeenkomstig hoofdstuk 9 behoudens indien de vergunde handelingen in strijd zijn met een vóór de definitieve uitspraak van de Raad van kracht geworden ruimtelijk uitvoeringsplan. In dat laatste geval blijft het eventuele recht op planschadevergoeding desalniettemin behouden.

De termijnen van twee, drie of vijf jaar, vermeld in artikel 99, in voorkomend geval verlengd conform artikel 99, § 1, worden geschorst tijdens het uitvoeren van de archeologische opgraving, omschreven in de bekrachtigde archeologienota overeenkomstig artikel 5.4.8 van het Onroerendergoeddecreet van 12 juli 2013 en in de bekrachtigde nota overeenkomstig artikel 5.4.16 van het Onroerendergoeddecreet van 12 juli 2013, met een maximumtermijn van een jaar vanaf de aanvangsdatum van de archeologische opgraving.

De termijnen van twee, drie of vijf jaar, vermeld in artikel 99, in voorkomend geval verlengd conform artikel 99, § 1, worden geschorst tijdens het uitvoeren van de bodemsaneringswerken van een bodemsaneringsproject waarvoor de OVAM overeenkomstig artikel 50, § 1, van het Bodemdecreet van 27 oktober 2006 een conformiteitsattest heeft afgeleverd, met een maximumtermijn van drie jaar vanaf de aanvangsdatum van de bodemsaneringswerken.

De termijnen van twee, drie of vijf jaar, vermeld in artikel 99, in voorkomend geval verlengd conform artikel 99, § 1, worden geschorst zolang een bekrachtigd stakingsbevel, zoals vermeld in titel VI van de VCRO, niet wordt ingetrokken, hetzij niet wordt opgeheven bij een in kracht van gewijsde gegane beslissing. De schorsing eindigt van rechtswege wanneer geen opheffing van het stakingsbevel wordt gevorderd of geen intrekking wordt gedaan binnen een termijn van twee jaar vanaf de bekrachtiging van het stakingsbevel.

Beroepsmogelijkheden – uittreksel uit het decreet van 25 april 2014 betreffende de omgevingsvergunning

Artikel 52. De Vlaamse Regering is bevoegd in laatste administratieve aanleg voor beroepen tegen uitdrukkelijke of stilzwijgende beslissingen van de deputatie in eerste administratieve aanleg.

De deputatie is voor haar ambtsgebied bevoegd in laatste administratieve aanleg voor beroepen tegen uitdrukkelijke of stilzwijgende beslissingen van het college van burgemeester en schepenen in eerste administratieve aanleg.

Artikel 53. Het beroep kan worden ingesteld door:

1° de vergunningsaanvrager, de vergunninghouder of de exploitant;

2° het betrokken publiek;

3° de leidend ambtenaar van de adviesinstanties of bij zijn afwezigheid zijn gemachtigde als de adviesinstantie tijdig advies heeft verstrekt of als aan hem ten onrechte niet om advies werd verzocht;

4° het college van burgemeester en schepenen als het tijdig advies heeft verstrekt of als het ten onrechte niet om advies werd verzocht;

5° de leidend ambtenaar van het Departement Leefmilieu, Natuur en Energie of bij zijn afwezigheid zijn gemachtigde;

6° de leidend ambtenaar van het Departement Ruimtelijke Ordening, Woonbeleid en Onroerend Erfgoed of bij zijn afwezigheid zijn gemachtigde.

Artikel 54. Het beroep wordt op straffe van onontvankelijkheid ingesteld binnen een termijn van dertig dagen die ingaat:

1° de dag na de datum van de betekening van de bestreden beslissing voor die personen of instanties aan wie de beslissing betekend wordt;

2° de dag na het verstrijken van de beslissingstermijn als de omgevingsvergunning in eerste administratieve aanleg stilzwijgend geweigerd wordt;

3° de dag na de eerste dag van de aanplakking van de bestreden beslissing in de overige gevallen.

Artikel 55. Het beroep schorst de uitvoering van de bestreden beslissing tot de dag na de datum van de betekening van de beslissing in laatste administratieve aanleg.

In afwijking van het eerste lid werkt het beroep niet schorsend ten aanzien van:

- 1° de vergunning voor de verdere exploitatie van een ingedeelde inrichting of activiteit waarvoor ten minste twaalf maanden voor de einddatum van de omgevingsvergunning een vergunningsaanvraag is ingediend;
- 2° de vergunning voor de exploitatie na een proefperiode als vermeld in artikel 69;
- 3° de vergunning voor de exploitatie van een ingedeelde inrichting of activiteit die vergunningsplichtig is geworden door aanvulling of wijziging van de indelingslijst.

Artikel 56. Het beroep wordt op straffe van onontvankelijkheid per beveiligde zending ingesteld bij de bevoegde overheid, vermeld in artikel 52.

Degene die het beroep instelt, bezorgt op straffe van onontvankelijkheid gelijktijdig en per beveiligde zending een afschrift van het beroepschrift aan:

- 1° de vergunningsaanvrager behalve als hij zelf het beroep instelt;
- 2° de deputatie als die in eerste administratieve aanleg de beslissing heeft genomen;
- 3° het college van burgemeester en schepenen behalve als het zelf het beroep instelt.

De Vlaamse Regering bepaalt de bewijsstukken die bij het beroep moeten worden gevoegd opdat het op ontvankelijke wijze wordt ingesteld.

Artikel 57. De bevoegde overheid, vermeld in artikel 52, of de door haar gemachtigde ambtenaar onderzoekt het beroep op zijn ontvankelijkheid en volledigheid.

Als niet alle stukken als vermeld in artikel 56, derde lid, bij het beroep zijn gevoegd, kan de bevoegde overheid of de door haar gemachtigde ambtenaar de beroepsindieners per beveiligde zending vragen om binnen een termijn van veertien dagen die ingaat de dag na de verzending van het vervolledigingsverzoek, de ontbrekende gegevens of documenten aan het beroep toe te voegen.

Als de beroepsindieners nalaat de ontbrekende gegevens of documenten binnen de termijn, vermeld in het tweede lid, aan het beroep toe te voegen, wordt het beroep als onvolledig beschouwd.

Beroepsmogelijkheden – regeling van het besluit van de Vlaamse Regering decreet van 25 april 2014 betreffende de omgevingsvergunning

Het beroepschrift bevat op straffe van onontvankelijkheid:

- 1° de naam, de hoedanigheid en het adres van de beroepsindieners;
- 2° de identificatie van de bestreden beslissing en van het onroerend goed, de inrichting of exploitatie die het voorwerp uitmaakt van die beslissing;
- 3° als het beroep wordt ingesteld door een lid van het betrokken publiek:
 - a) een omschrijving van de gevolgen die hij ingevolge de bestreden beslissing ondervindt of waarschijnlijk ondervindt;
 - b) het belang dat hij heeft bij de besluitvorming over de afgifte of bijstelling van een omgevingsvergunning of van vergunningsvoorwaarden;
- 4° de redenen waarom het beroep wordt ingesteld.

Het beroepsdossier bevat de volgende bewijsstukken:

- 1° in voorkomend geval, een bewijs van betaling van de dossiertaks;
- 2° de overtuigingsstukken die de beroepsindieners nodig acht;
- 3° in voorkomend geval, een inventaris van de overtuigingsstukken, vermeld in punt 2°.

Als de bewijsstukken, vermeld in het tweede lid, ontbreken, kan hieraan verholpen worden overeenkomstig artikel 57, tweede lid, van het decreet van 25 april 2014.

Het beroepsdossier wordt ingediend met een analoge of een digitale zending.

Het bevoegde bestuur kan bij de beroepsindieners, de vergunningsaanvrager of de overheid die in eerste administratieve aanleg bevoegd is, alle beschikbare informatie en documenten opvragen die nuttig zijn voor het dossier.

De beroepsindieners geeft, op straffe van verval, uitdrukkelijk in zijn beroepschrift aan of hij gehoord wil worden.

Als de vergunningsaanvrager gehoord wil worden, brengt hij het bevoegde bestuur daarvan uitdrukkelijk op de hoogte met een beveiligde zending uiterlijk vijftien dagen nadat hij een afschrift van het beroepschrift als vermeld in artikel 56 van het decreet van 25 april 2014, heeft ontvangen, op voorwaarde dat hij niet de beroepsindieners is.

Mededeling

Deze gegevens kunnen worden opgeslagen in een of meer bestanden. Die bestanden kunnen zich bevinden bij de gemeente, waar u de aanvraag hebt ingediend, bij de provincie, en ook bij de Vlaamse administratie, bevoegd voor de omgevingsvergunning. Ze worden gebruikt voor de behandeling van uw dossier. Ze kunnen ook gebruikt worden voor het opmaken van statistieken en voor wetenschappelijke doeleinden. U hebt het recht om uw gegevens in deze bestanden in te kijken en zo nodig de verbetering ervan aan te vragen.

2024_CBS_05911 - OMV_2024007154 K - aanvraag omgevingsvergunning voor vernieuwen
inkomgeheel van bestaande apotheek - zonder openbaar onderzoek - Meulestedsesteenweg,
9000 Gent - Gedeeltelijke Vergunning

Overzichtslijst vergunde plannen OMV 2024007154

In deze overzichtslijst staan de plannen die het college vergunt en integraal deel uitmaken van de vergunning. Naast de titel van de plannen staat telkens een unieke "hash"-code van het document. Hiermee controleer je de authenticiteit van de plannen. Controleer steeds of het om een goedgekeurd plan gaat.

Opgelet, er kunnen voorwaarden vermeld staan op de goedgekeurde plannen.

Plannen	Hash code (base64)
BA_publiciteitsinrichting 03_D_N_detail publiciteitsinrichting 03.pdf	0qhUtGqmodts7D3mnf/7ow==
BA_publiciteitsinrichting 02_D_N_detail publiciteitsinrichting 02.pdf	C0CXYWXPgP7uvWt43XnD2Q==
BA_publiciteitsinrichting 01_D_N_detail publiciteitsinrichting 01.pdf	tAZedO6EczPDbpaHSD7jqA==
BA_meulesteedsesteenweg 7_S_N_snedes AA_ nieuwe toestand.pdf	9kvtnSh5PEJSdZBuZgRkKA==
BA_meulesteedsesteenweg 7_S_B_snedes AA_ bestaande toestand.pdf	ABwvCrOfVqSg+XsTHHOqzA==
BA_meulesteedsesteenweg 7_P_N_grondplan nieuwe toestand.pdf	7pXQJQ+vygZwcS2ZF7ouFQ==
BA_meulesteedsesteenweg 7_P_B_grondplan bestaande toestand.pdf	ox6xnQOR/kZgc4+LJe0Wgg==
BA_meulesteedsesteenweg 7_L_legende.pdf	h960b3gfmEe+B1i0mba42Q==
BA_meulesteedsesteenweg 7_I_N_inplantingsplan nieuwe toestand.pdf	rIDufEG1ISS38n12po4BhA==
BA_meulesteedsesteenweg 7_I_B_inplantingsplan bestaande toestand.pdf	CI1yYuYHNSgQq9ig7XeeaA==
BA_meulesteedsesteenweg 7_G_N_oostgevel nieuwe toestand.pdf	DIDdiPZEi4ZvOKIhoN2TRg==
BA_meulesteedsesteenweg 7_G_B_oostgevel bestaande toestand.pdf	nFTKiFzunK0sepETEomrog==